

目地部詳細図

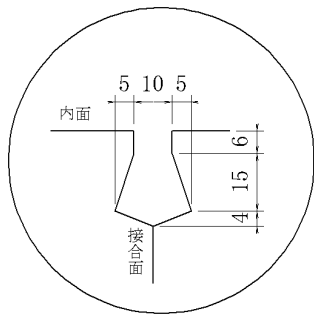

種類	呼び名	寸 法 (mm)											横 鉄 筋				縦 鉄 筋		参考重量 (kg)	
		a	b	c	d	d'	e	f	h	t	t'	r	L	外側鉄筋 径 本	底版鉄筋 径 本	縦鉄筋 径 本	縦鉄筋 径 本			
一種	250	250	230	250	40	55	55	55	20	90	120	50	2000	4.0	10	-	-	4.0	11	288
	300A	300	280	300	40	55	60	60	20	95	120	50	2000	4.0	10	-	-	4.0	11	346
	300B	300	270	400	40	55	65	65	20	95	120	50	2000	4.0	10	-	-	4.0	13	418
	300C	300	260	500	40	55	70	70	20	95	120	50	2000	5.0	10	-	-	4.0	15	494
	400A	400	370	400	40	55	65	65	20	110	135	50	2000	5.0	10	-	-	4.0	14	454
	400B	400	360	500	40	55	70	70	20	110	135	50	2000	5.0	10	-	-	4.0	16	534
	500A	500	460	500	45	60	70	70	20	125	150	50	2000	5.0	10	-	-	4.0	17	590
500B	500	450	600	45	60	75	75	20	125	150	50	2000	6.0	10	-	-	4.0	21	676	
三種	250	250	230	250	45	55	65	65	30	90	120	50	2000	5.0	20	5.0	20	4.0	13	332
	300A	300	280	300	50	55	70	70	30	95	140	50	2000	5.0	24	5.0	24	4.0	13	416
	300B	300	270	400	50	55	70	70	40	95	140	50	2000	D 6	19	D 6	10	4.0	15	468
	300C	300	260	500	50	55	80	80	40	95	140	50	2000	D 6	21	D 6	11	4.0	17	582
	400A	400	370	400	55	55	70	70	40	110	140	50	2000	D 6	23	D 6	12	4.0	17	514
	400B	400	360	500	55	55	80	80	40	110	140	50	2000	D 6	23	D 6	12	4.0	19	632
	500A	500	460	500	60	60	80	80	40	125	155	50	2000	D 6	23	D 6	12	4.0	20	696
500B	500	450	600	60	60	90	90	40	125	175	50	2000	D 6	25	D 6	13	4.0	24	846	

品名 JIS A 5372 プレキャスト鉄筋コンクリート製品
落ちふた式U形側溝 1種・3種
L=2000

図面種	承認 図	縮尺	1/15	承認	照査	作成	管理No.
							3

カネヤス建材工業株式会社

一種

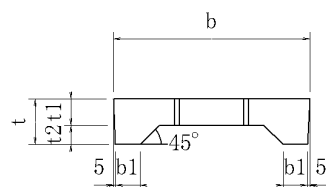

三種

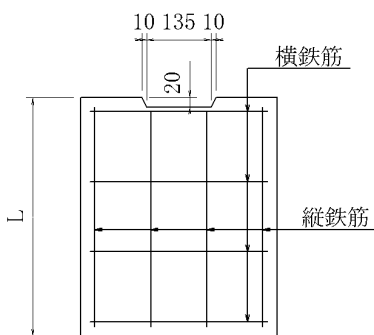
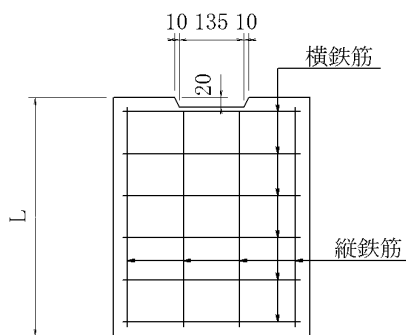
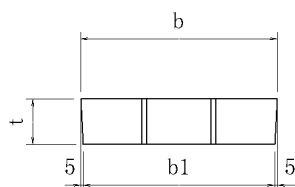

種類	呼び名	寸法 (mm)						鉄筋				参考重量 (kg)
		b	b1	t	t1	t2	L	横鉄筋		縦鉄筋		
一種	250	362	50	90	55	35	500	4.0	6	4.0	3	29
	300	412	51	95	55	40	500	4.0	6	4.0	4	33
	400	512	51	110	65	45	500	4.0	6	4.0	5	47
	500	622	56	125	75	50	500	4.0	6	4.0	6	65
三種	250	362	352	90	-	-	500	D 6	6	4.0	3	37
	300	412	402	95	-	-	500	D10	4*	6.0	4	45
	400	512	502	110	-	-	500	D10	5*	6.0	5	65
	500	622	612	125	-	-	500	D10	6*	6.0	6	91

*D6の場合も有り

品名	JIS A5372 プレキャスト鉄筋コンクリート製品 落ちふた式U形側溝ふた 1種・3種	図面種	承認図	縮尺	1/15	承認	照査	作成	管理No.	カネヤス建材工業株式会社
									3	

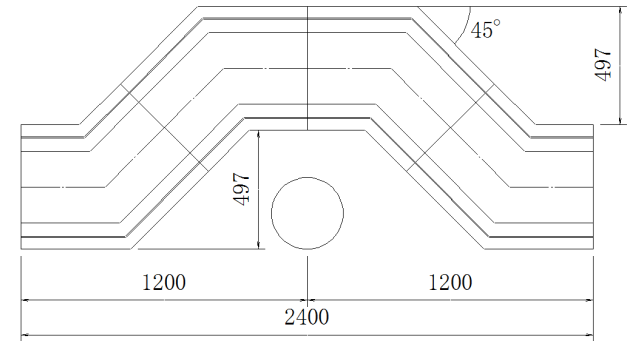
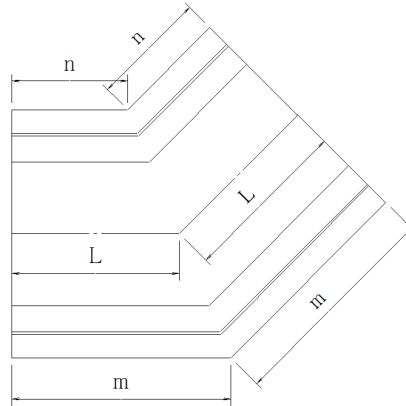
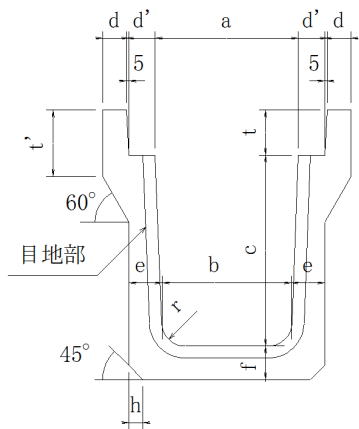

目地部詳細図

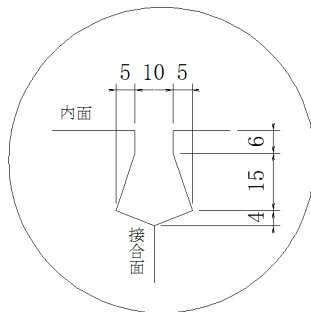

呼び名	寸 法 (mm)														参考重量 (kg)
	a	b	c	d	d'	e	f	h	t	t'	r	m	n	L	
250	250	230	250	45	55	65	65	30	90	120	50	446	256	351	107
300A	300	280	300	50	55	70	70	30	95	140	50	459	243	351	136
300B	300	270	400	50	55	70	70	40	95	140	50	459	243	351	158
300C	300	260	500	50	55	80	80	40	95	140	50	459	243	351	194

品名	落ちふた式U形側溝 コーナー	図面種	承認図	縮尺	1/15	承認	照査	作成	管理No.	カネヤス建材工業株式会社
									5A	

